

swissvoice

Xtra 1150



Gebbruikershandleiding

INHOUD

BESCHRIJVING VAN DE TELEFOON Xtra 1150	3
INSTALLATIE	4
Aanbevelingen	4
Telefoon installatie	4
Muurbevestiging	4
Let op	5
ALGEMEEN GEBRUIK	5
Bellen	5
Oproep van geheugen of noodnummer (SOS)	5
Terugbellen van een uitgaand nummer	5
Een oproep beantwoorden	5
Hands-free volume instellen	6
Handset volume instellen (en audioversterker)	6
Handset ontvanger equalizer aanpassing	6
PROGRAMMEREN	7
KIES TAAL	7
Select contrast	7
PROGRAMMA GEHEUGEN TOETSEN (M1, M2 EN TELEFOONBOEK GEHEUGENS)	7
HET NUMMER WIJZIGEN	7
VERWIJDER HET TELEFOONBOEKNUMMER	8
OPNEMEN VAN DE VIP BELTOON (SPREKENDE NAAM)	8
FLASH TIJD	8
DE KIESMODUS WIJZIGEN	9
WIJZIGEN VAN DE SPREKENDE KIESCIJFERS	9
Voicemail	9
GEBIEDCODE (Alleen voor USA)	10
TERUGKIJKEN OPROEPER ID RECORD	10
KOPIEËR CID OPNAME NAAR TELEFOONBOEK	10
VERWIJDEREN CID OPNAME	10

TIJDINSTELLING -----	11
TIJD FORMAAT INSTELLING -----	11
PRODUCTGARANTIE -----	12
SECURITY -----	14
ENVIRONNEMENT -----	14
CONFORMITY -----	14

BESCHRIJVING VAN DE TELEFOON Xtra 1150

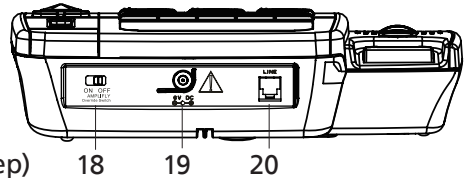
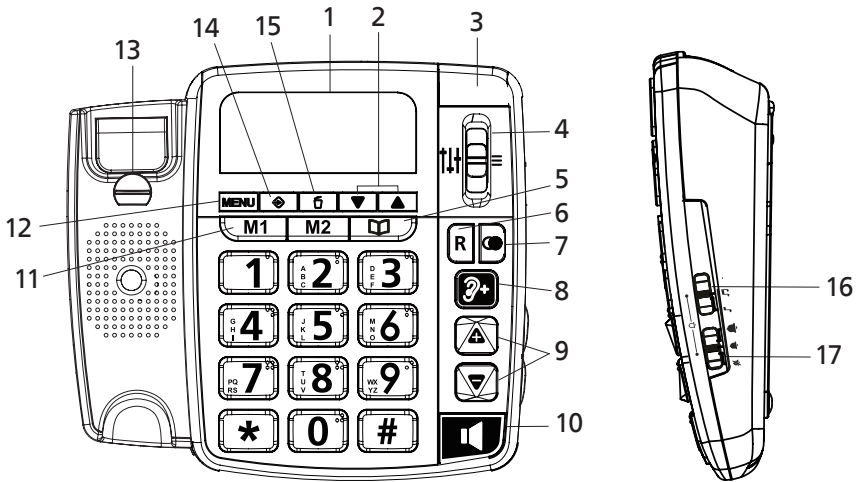

1. LCD screen
2. Review ▲/▼ toets
3. Indicatie: Belsignaal (inkomende oproep)
4. Handset ontvanger equalizer
5. Telefoonboek toetsen
6. Flash toets
7. Herhaaltoets
8. Audioversterker (Handset ontvanger volume versterker)
9. Handsfree of Handset volume verhogen/verlagen
10. Handsfree toets
11. 2 one touch direct memory (M1 et M2)
12. Menu toets
13. Ophangknop
14. Programmatoets
15. Verwijder toets
16. Bel toonhoogte
17. Beltoon volumeschakelaar
18. AMPLIFY Override Switch
19. DC 6V ingang
20. Telefoonlijn poort

INSTALLATIE

Aanbevelingen

- Stel de telefoon niet bloot aan direct zonlicht of overmatige temperatuur.
- Werktemperatuur tussen + 5 c X C en + 40 c X C.
- Uw telefoon moet tenminste 1 meter van radio apparatuur zoals televisie, mobiele telefoon, enz. worden geïnstalleerd.

Telefoon installatie

- Uw telefoon moet op een vlak oppervlak worden geplaatst voor goede stabiliteit. Steek het opgerolde snoer in de handset (A) en in de aansluiting aan de linkerkant van de telefoon (B).
- Stop het kleine einde van de voedingsadapter in de poort op de basis (D)
- Stop het grote einde van de voedingsadapter in een stopcontact (E)
- Steek de telefoonsnoer in de aansluiting aan de achterkant van de set en in de wandcontactdoos (C) of in de poort van de telefoon van de internet box. Voor op het bureau, zet de 2 voetjes onder de basis (F) omhoog.

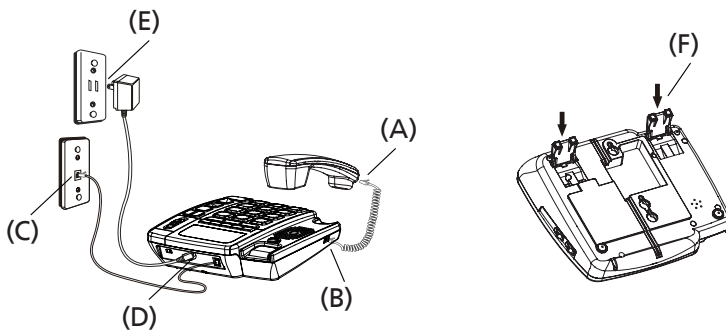

Muurbevestiging



- Vouw de 2 voetjes onder de basis (F).
- Draai het kleine plastic stuk op de basis (13).
- Boor twee 6 mm gaten op een afstand van 100 mm van elkaar. Steek 2 pluggen in de muur en schroef de houtschroeven erin (3,5 mm diameter en 30 mm lang).
- Monteer de basis aan de twee schroeven door deze naar beneden te duwen.

Let op

- Gebruik alleen de met de telefoon meegeleverde 6,0V DC voeding.
AC/DC voedingsadapter model : S003GV0600050
Fabrikant : Ten Pao Industrial Co., Ltd.
Ingang : AC 100 - 240V ; 50/60Hz ; 0,15A
Uitgang : DC 6,0V ; 500mA
Voor APPARATUUR MET STEKKER moet het stopcontact in de buurt van het apparaat worden geïnstalleerd en makkelijk toegankelijk zijn.

ALGEMEEN GEBRUIK



Bellen

- Neem de handset op of druk op  toets.
- Kies het nummer met behulp van de toetsenbord. • Om het gesprek te beëindigen: Plaats de handset terug op de basis of druk op  toets.



Oproep van geheugen of noodnummer (SOS)

- Neem de handset op of druk op  toets.
- Druk op  ,  of  +  ~ 
- Aan het einde van het gesprek de handset ophangen of druk op  toets.



Terugbellen van een uitgaand nummer

- Neem de handset op of druk op  toets.
- Druk op  toets.

Een oproep beantwoorden

- Beantwoorden: neem de handset op of druk op  toets (hands-free modus).
- Ophangen: plaats de handset terug op de basis of druk op  toets.

Hands-free volume instellen

- Tijdens (hands-free) gesprek.
- Indrukken  om het volume te verhogen.
- Indrukken  om het volume te verlagen.
- 8 niveaus kunnen worden geselecteerd.

Handset volume instellen (en audioversterker)

Tijdens het gesprek via de handset zijn 2 versterkersmodi beschikbaar:

- **Standaardmodus**

Indrukken  of  om te verhogen of verlagen (4 niveaus).

- **Audioversterker modus (extra sterk tot + 30 dB)**

Tijdens het gesprek via de handset, Druk op  toets. Druk nogmaals op deze toets om de versterking te stoppen.







Een schuif aan de achterkant van de telefoon (VERSTERKER) wordt gebruikt om altijd de functie audioversterker te activeren. Standaard is de positie *UIT*. Als deze in de *SAAN* positie staat, wordt de audioversterker automatisch geactiveerd bij iedere oproep.

Handset ontvanger equalizer aanpassing







Verschuif de schakelaar om de geluidsfrequentie toonhoogte van de handset ontvanger aan te passen (bass of treble)  .

PROGRAMMEREN









KIES TAAL

1. Druk op .
2. Druk op  of  om TAAL te kiezen.
3. Druk op .
4. Druk op  of  om de taal te kiezen.
5. Druk op .













Select contrast

1. Druk op .
2. Druk op  of  om CONTRAST te kiezen.
3. Druk op .
4. Druk op  of  om het niveau te kiezen.
5. Druk op .

PROGRAMMA GEHEUGEN TOETSEN (M1, M2 EN TELEFOONBOEK GEHEUGENS)

1. Druk op .
2. Druk op  ~ ,  of .
3. Druk op  om NIEUWE INVOER te kiezen.
4. Voer het nummer in en druk op .
5. 5. Voer de naam in en druk op .













HET NUMMER WIJZIGEN

1. Druk op .
2. Druk op  ~ ,  of .
3. Druk op .
4. Druk op  of  om BIJWERKEN te kiezen.
5. Druk op .
6. Druk op  om de ongewenste cijfers te verwijderen en voer het nieuwe nummer in.
7. Druk op .
8. Druk op  om de ongewenste karakters te verwijderen en voer de nieuwe naam in.
9. Druk op .

VERWIJDER HET TELEFOONBOEKNUMMER

1. Druk op .
2. Druk op  ~ ,  of .
3. Druk op .
4. Druk op  of  om WISSEN te kiezen.
5. Druk op .
6. Druk op .

OPNEMEN VAN DE VIP BELTOON (SPREKENDE NAAM)











1. Druk op .
2. Druk op  of  of  ~  om de huidige geheugeninhoud te selecteren.
3. Druk op  or  om VIP BELTOON te kiezen.
4. Druk op .
5. Druk op  of  om OPNEMEN te kiezen.
6. Druk op  opnieuw in om uw eigen stem op te nemen.
7. Druk op  om te bevestigen.

(U kunt ook AF SPELEN, AANZETTEN en UITZETTEN in stap 5 kiezen voor deze VIP BELTOON. Na opname VIP BELTOON, wordt de standard ingesteld op UITGEZET)

FLASH TIJD

Voor Frankrijk is de geprogrammeerde flash tijd is MIDDEN = 300ms.

Om de flash tijd te wijzigen :

1. Druk op .
2. Druk op  of  om INSTELLINGEN te kiezen.
3. Druk op .
4. Druk op  of  om FLASH TIJD te kiezen.
5. Druk op .
6. Druk op  of  om LAAG, MIDDEN of HOOG kiezen.
7. Druk op .

DE KIESMODUS WIJZIGEN

Standaard is de stem frequentie modus geprogrammeerd. Om aan te passen:

1. Druk op **MENU**.
2. Druk op ▲ of ▼ om INSTELLINGEN te kiezen.
3. Druk op **MENU**.
4. Druk op ▲ of ▼ om KIES MODUS te kiezen.
5. Druk op **MENU**.
6. Druk op ▲ of ▼ om GELUID te kiezen, 66/33 of 60/40.
7. Druk op **MENU**.

WIJZIGEN VAN DE SPREKENDE KIESCIJFERS









Standaard is de sprekende kiescijfers model uitgeschakeld. Om te wijzigen:

1. Druk op **MENU**.
2. Druk op ▲ of ▼ om INSTELLINGEN te kiezen.
3. Druk op **MENU**.
4. Druk op ▲ of ▼ om AUDIO DIAL te selecteren.
5. Druk op **MENU**.
6. Druk op ▲ of ▼ om IN-/UITSCHAKELEN te selecteren.
7. Druk op **MENU**.



Voicemail

1. Druk op **MENU**.
 2. Druk op ▲ of ▼ om INSTELLINGEN te kiezen.
 3. Druk op **MENU**.
 4. Druk op ▲ of ▼ om VOICEMAIL te selecteren .
 5. Druk op **MENU**.
 6. Voer het nummer in en druk op **MENU**.
- (Druk lang op knop "1" om dit VOICEMAIL-nummer uit te bellen)

















GEBIEDCODE (Alleen voor USA)

1. Druk op .
2. Druk op  of  om INSTELLINGEN te kiezen.
3. Druk op .
4. Druk op  of  om GEBIEDCODE te selecteren.
5. Druk op .
6. Voer het nummer in en druk op .







TERUGKIJKEN OPROEPER ID RECORD

1. Druk op  of  voor weergave naam van de beller.
2. Druk op  om te schakelen tussen het nummer en de naam.

KOPIEËR CID OPNAME NAAR TELEFOONBOEK

1. Druk op  of  om de inkomende oproep opname te kiezen.
2. Druk op .
3. Druk op  of  om KOPIE =>MEM te kiezen.
4. Druk op .
5. Druk op  om de ongewenste cijfers te verwijderen en voer het nieuwe nummer in.
6. Druk op .
7. Druk op  om de ongewenste karakters te verwijderen en voer de nieuwe naam in.
8. Druk op .
9. Druk op  +  ~  ,  of .
10. Druk op  om overschrijven te bevestigen.

VERWIJDEREN CID OPNAME

1. Druk op  of  om de inkomende oproep opname te kiezen.
2. Druk op .
3. Druk op  of  om WISSEN of ALLES WISSEN te kiezen.
4. Druk op .
5. Druk op .

TIJDINSTELLING

1. Druk op **MENU** .
2. Druk op ▲ of ▼ om DATUM/TIJD te kiezen.
3. Druk op **MENU** .
4. Druk op ▲ of ▼ om KLOK INSTELLEN te kiezen.
5. Druk op **MENU** .
6. 6. Invoeren datum & tijd (DD/MM HH/MM).
7. Druk op **MENU** .

(Als de huidige instelling van de UUR TYPE 12H is, kunt u op elk moment tijdens het invoeren van de datum en tijd, drukken op ▲ of ▼ om AM / PM te wijzigen)

TIJD FORMAAT INSTELLING

1. Druk op **MENU** .
2. Druk op ▲ of ▼ om DTAUM/TIJD te kiezen.
3. Druk op **MENU** .
4. Druk op ▲ of ▼ om de TIJD FORMAAT te kiezen.
5. Druk op **MENU** .
6. Druk op ▲ of ▼ om 12H/24H te kiezen.
7. Druk op **MENU** .

PRODUCTGARANTIE

U wordt verzocht de gebruikshandleiding die in deze verpakking is bijgevoegd, aandachtig door te lezen.

Het product Swissvoice Xtra1150 is apparatuur, goedgekeurd in overeenstemming met de Europese regelgeving. Dit wordt bevestigd door het CE-merk.

Het product dat u zojuist hebt gekocht, is een technologisch product, dat met zorg moet worden gehanteerd.

Opmerking: u beschikt over een wettelijke garantie voor dit product in overeenstemming met de toepasselijke regelgeving voor de verkoop van consumptiegoederen in het land waarin u dit hebt aangeschaft.

Voor alle informatie in verband met deze wettelijke garantie, wendt u zich tot uw detailhandelaar.

Onverminderd de wettelijke garantie die op deze producten van toepassing is, garandeert ATLINKS Europe, met zetel in 147 avenue Paul Doumer 92500 Reuil Malmaison, Frankrijk, dat het product dat in de aanwezige verpakking zit, conform is aan de technische specificaties vermeld in de gebruikshandleiding die in de huidige verpakking is bijgevoegd. Deze garantie geldt gedurende een garantieperiode, gerekend vanaf de aanschafdatum van het nieuwe product, dat is de datum die vermeld is op uw factuur of uw kassabon waarop de naam van uw detailhandelaar is aangegeven en die het bewijs hiervan vormt, en is gelijk aan:

vierentwintig(24) maanden voor het telefoontoestel, met uitsluiting van de verbruiksartikelen, accessoires en batterijen.

Voor elke klacht krachtens deze garantie tijdens de garantieperiode, moet u het complete product, nadat het defect is verschenen of ontdekt, retourneren aan uw detailhandelaar, begeleid van het aankoopbewijs, dat bestaat uit de factuur of deze kassabon verstrekt door uw detailhandelaar, waarop de plaats van de aankoop en het serienummer van het product zijn aangegeven

ATLINKS verbindt zich ertoe elke gebrekkige component op zijn kosten te herstellen, als dit gebrek veroorzaakt is door een fout in het ontwerp, het materiaal of de productie, of deze op zijn kosten te vervangen door een identieke of ten minste equivalente component in termen van functionaliteit en prestaties.

Als de reparatie of de vervanging onmogelijk blijkt in normale commerciële condities, zal het product aan u worden vergoed of worden vervangen door een equivalent product.

Tot de door het toepasselijke recht maximaal toegestane beperking, is het vervangende product of de vervangende component, die nieuw of hersteld kan zijn, gegarandeerd gedurende een periode van negentig (90) dagen, gerekend vanaf de datum van reparatie of tot de einddatum van de oorspronkelijke garantieperiode indien deze laatste meer is dan negentig (90) dagen, waarbij wordt aangetekend dat elke immobilisatieperiode van het product van ten minste zeven (7) dagen bij de duur van de nog lopende garantie wordt opgeteld.

Deze garantie is niet van toepassing op de volgende gevallen:

Installatie of gebruik niet overeenkomstig de instructies zoals vermeld in de gebruiksaanwijzing,

Een slechte aansluiting of abnormaal gebruik van het product, met name met niet verenigbare accessoires, zoals aangegeven in de gebruikshandleiding, Geopend of gewijzigd product of vervangingen door niet goedgekeurde onderdelen,

Gewist, onleesbaar, beschadigd serienummer,

Normale slijtage, met inbegrip van de normale slijtage van de accessoires, batterijen en schermen,

Niet-naleving van de technische en veiligheidsnormen die van kracht zijn in de geografische gebruikszone,

Product dat werd onderworpen aan een schok of is gevallen,

Product dat beschadigd is door bliksem, een elektrische overspanning, een warmtebron of stralingsbron, schade door water of blootstelling aan temperatuur-, vochtigheids- of andere excessieve omgevingscondities of elke andere uitwendige oorzaak op het product,

Nalatigheid of slecht onderhoud,

Een ingreep, een wijziging of een reparatie uitgevoerd door een persoon die niet werd erkend door Atlinks.

Als het geretourneerde product niet gedekt wordt door de garantie, ontvangt u een prijsopgave voor de reparatie die de kosten van de analyse en de kosten van het transport vermeldt, die aan u zullen worden gefactureerd indien u wenst dat het product aan u wordt geretourneerd.

Deze garantie is geldig in het land waarin u het product op wettige wijze hebt gekocht, op voorwaarde dat dit land lid is van de Europese Unie.

Onder voorbehoud van de van kracht zijnde wettelijke bepalingen, zijn alle garanties anders dan die beschreven in dit document, uitdrukkelijk uitgesloten.

VOOR ZOVER MAXIMAAL TOEGESTAAN DOOR DE TOEPASSELIJKE WET,

A) IS DE HUIDIGE GARANTIE, EXCLUSIEF ALLE OVERIGE GARANTIES, EXPLICIET OF IMPLICIET, MET INBEGRIJ VAN, MAAR NIET BEPERKT TOT, GARANTIES OP HANDELSKWALITEIT OF TOEPASSING VOOR EEN SPECIAAL DOEL;

B) WIJST ATLINKS ELKE AANSPRAKELIJKHEID AF VOOR VERLIES OF BESCHADIGING VAN GEGEVENS, VERLIES VAN HET GEBRUIK, GEMISTE WINSTEN, VERLIES VAN MOGELIJKHEDEN, VAN OMZET OF VAN INKOMEN, EXPLOITATIEVERLIEZEN, INDIRECTE, IMMATERIËLE, GEVOLG- OF BIJKOMENDE SCHADES;

C) IS DE VERANTWOORDELIJKHEID VAN ATLINKS BEPERKT TOT DE AANSCHAFWAARDE VAN HET PRODUCT, BEHALVE BIJ ZWARE OF OPZETTELIJKE FOUTEN, EN BEHALVE BIJ LICHAMELIJKE SCHADE.

VEILIGHEID

Gebruik uw telefoon niet om een gaslek of ander mogelijke explosiegevaar te melden. Probeer uw telefoon niet te openen ter voorkoming van een elektrische schok. Uw telefoon moet op een droge plaats worden geïnstalleerd, uit de buurt van hitte, vochtigheid en direct zonlicht.

MILIEU



Dit symbool betekent dat uw niet-werkend apparaat afzonderlijk moet worden ingezameld en niet met het huisvuil mag worden gemengd.

■ **Help ons de omgeving te beschermen waarin we leven!**

CONFORMITEIT



Het logo gedrukt op het product geeft de conformiteit aan met alle essentiële vereisten en alle toepasselijke richtlijnen. U kunt de conformiteitsverklaring downloaden van onze website www.swissvoice.net

www.swissvoice.net

ATLINKS Europe
147 avenue Paul Doumer
92500 RUEIL-MALMAISON France
RCS Nanterre 508 823 747

© ATLINKS 2018 - Reproductie verboden.

De fabrikant behoudt zich het recht voor de specificaties van zijn producten te wijzigen om technische verbeteringen aan te brengen of om te voldoen aan nieuwe voorschriften.

SWISSVOICE en ATLINKS zijn geregistreerde handelsmerken.
Het logo van SWISSVOICE is handelsmerk onder licentie van ATLINKS.

Swissvoice Xtra 1150
A/W No.: 10001961 Rev.0 (NL)
Printed in China